

Das pneumatische Schrägsitz-Prozessventil: Bis zu 31% Energie-Ersparnis –
Preis-leistungsstark – ideal im Handling – zuverlässig auch bei hohen Differenzdrücken:

STEVI® AS

Dicht für bis zu
1.000.000 Lastspiele!

NEU bei ARI!
Jetzt auch mit
Edelstahl-Antrieb



Rotguss,
mit Gewindemuffen



Edelstahl,
mit Schweißenden



Edelstahl,
mit Flanschen



Edelstahl,
mit Klemmverbindung



Edelstahl,
mit Edelstahlantrieb



Technik mit Zukunft.
DEUTSCHE QUALITÄTSARMATUREN

STEVI® AS

Stark in der Leistung: mit bis zu
mit bis zu **31% Energie-Ersparnis**



Leistungsstark:

- Zuverlässig dicht für bis zu 1.000.000 Lastspiele durch hochwertiges selbstnachstellendes Spindel-Dichtsystem (federbelastete PTFE-Dachmanschetten mit Dichtung aus PTFE-Graphit, doppelt gelagerte prägepolierte Spindel).
- Zuverlässig auch bei hohen Differenzdrücken in der Anlage durch serienmäßige Verwendung von drei unterschiedlichen Federstärken (bis DN 40 - 6, 10 und 16bar / DN 50 - 4, 6 und 10bar)!
- Minimierung von Wasserschlägen durch Schließdämpfung (Ventil schließt gegen die Strömung)
- Rückschlagfest konzipiert (Einsparung eines möglichen Rückschlag-Ventils)

Wirtschaftlich:

- Bis zu 31% Energie-Ersparnis* durch sehr gute Durchflusswerte (strömungsoptimiertes Schrägsitz-Gehäuse sowie große Hübe)
- Langlebig durch prägepolierte Spindel

Ideal im Handling:

- Leicht und schnell anschließbare Steuerleitung (ATG: keine Druckluft-Verschraubung nötig; ATG E: mit Druckluft-Verschraubung)
- Antrieb um 360° drehbar
- Federbelastete PTFE-Dachmanschetten
- Optische Stellungsanzeige serienmäßig

Sicher:

- Hohe Dichtheit nach außen durch die hochwertigen federbelasteten PTFE-Dachmanschetten und hohe Dichtheit im Abschluss durch PTFE-Kegel-Dichtung

Vielseitig einsetzbar:

- Anströmung bidirektional
- Antrieb feder-schließend, feder-öffnend, doppelt wirkend
- Umgebungstemperatur des Antriebs -10°C bis +60°C
- Optional: umfassendes Sortiment an Zubehörteilen – z.B. Hubbegrenzung, Endschalter (induktiv/mechanisch), Handnotbetätigung, 3/2-Wege-Magnetventil bzw. NAMUR-Adapterplatte

*gegenüber den üblichen Durchschnittswerten



1. Zuverlässig dicht für bis zu 1.000.000 Lastspiele durch hochwertiges, selbst nachstellendes Spindel-Dichtsystem.



2. Bis zu 31% Energie-Ersparnis durch gute Durchflusswerte.

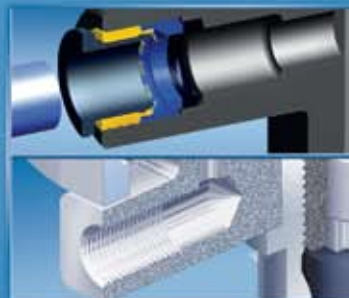

3. Ideal im Handling durch leicht und schnell anschließbare Steuerleitung.



4. Rückschlagfestigkeit (unempfindlich gegen Rückdruck).

1.000.000 Lastspielen – s – ideal im Handling!

Vielseitig einsetzbar für...

Medien:

- Kühlwasser bis -10°C , Warmwasser, Heißwasser, Luft, Öle, Wasserdampf, neutrale Gase, Laugen, Alkohole, verschmutzte Medien, Stickstoff, Glycol ...

Prozesse:

- Zur Steuerung von Prozessen, zum Kühlen und Heizen, zum Dosieren, für Spülvorgänge, für Wasser- und Dampfsysteme, chemische Prozesse usw. ...

Anwendungen im Maschinen- und Anlagenbau:

- Nahrungsmittel-, Getränke-, Textil-, Druck-, Papier- und Zellulose-, Chemische Industrie, Pharma-Industrie usw. ...

Anlagen:

- Färberei-, Reinigungs- und Abfüllanlagen, Waschsysteme, Verpackungsmaschinen, Wasseraufbereitungsanlagen, Sterilluftaufbereitung, Filtrationssysteme, Mixsysteme, Pasteurierungs-, Destillations- und Brauereianlagen, Kompressoren, Vakuumtechnik, Dosier-, Molkerei- und pneumat. Förderanlagen ...

Werkstoffe:

- Edelstahl 1.4408 / Rotguss CC491K
- Antriebswerkstoff: Polyamid (mit Glasfaseranteil)
Edelstahl (1.4408)

Nennweiten:

- DN 15-50

Temperaturen:

- -10°C bis $+184^{\circ}\text{C}$

Kegelabdichtungen:

- PTFE / FPM

Anschlussarten:

- Gewindemuffen, Flansche, Schweißenden (DIN/ISO), Klemm-Verbindungen



5. Zuverlässig auch bei hohen Differenzdrücken durch drei unterschiedliche Federstärken serienmäßig.

6. Vielseitig einsetzbar durch bidirektionale Anströmung des Kegels

7. Ideal im Handling, da Steuermedien-Anschluss um 360° drehbar

8. Pneumatische Kolbenantriebe aus Polyamid (mit Glasfaseranteil) oder aus Edelstahl (1.4408)

Ihre Flexibilität durch weitere Komponenten:



Endschalter induktiv



Endschalter mechanisch



Handnotbetätigung



NAMUR-Adapterplatte



Hubbegrenzung

**Neu bei ARI! Das Schrägsitz-Prozessventil: Bis zu 31% Energie-Ersparnis –
Preis-leistungsstark – ideal im Handling – zuverlässig auch bei hohen Differenzdrücken:**

STEVI® AS

Dicht für bis zu **1.000.000** Lastspiele!

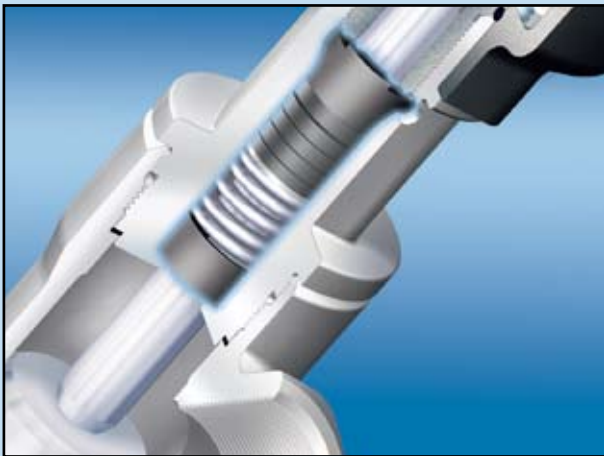

1. Leistungsstark:

Zuverlässig dicht für bis zu 1.000.000 Lastspiele durch hochwertiges, selbst nachstellendes Spindel-Dichtsystem (Dachmanschette, doppelt gelagerte prägepolierte Spindel).

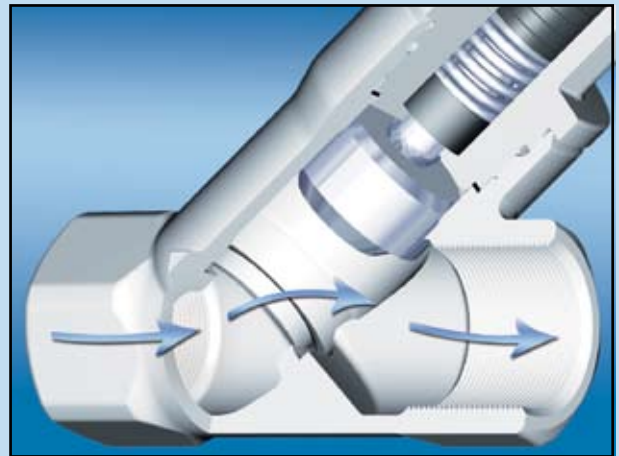

2. Wirtschaftlich:

Bis zu 31% Energie-Ersparnis* durch sehr gute Durchfluss-Werte.

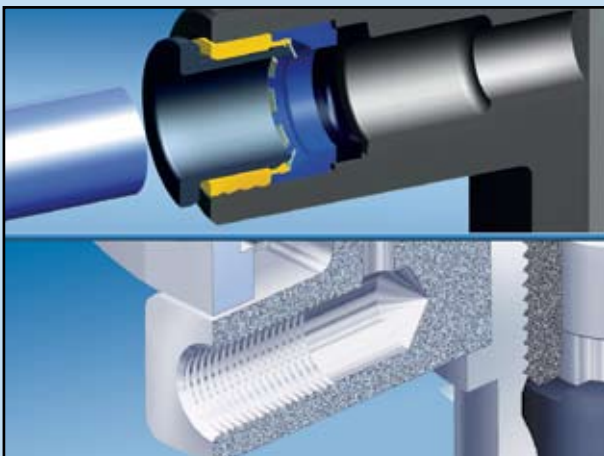

3. Ideal im Handling:

Leicht und schnell anschließbare Steuerleitung.
- ATG mit Einsteck-Blitzanschluss
- ATG E mit Gewindeanschluss.



4. Variabel:

Flexibel durch umfangreiches Zubehör: Endschalter, Hubbegrenzung, Handnotbetätigung, 3/2-Wege-NAMUR-Magnetventil inkl. Adapterplatte (Bild)
(ATG E: NAMUR-Anbau nur bei Funktion „n.c.“)

*gegenüber den üblichen Durchschnittswerten

ARI-Armaturen Albert Richter GmbH & Co.KG · D-33756 Schloß Holte-Stukenbrock
Telefon (+49 52 07) 9 94-0 · Telefax (+49 52 07) 99 42 97 + 99 42 98
E-mail: info.vertrieb@ari-armaturen.com · <http://www.ari-armaturen.com>



Technik mit Zukunft.
DEUTSCHE QUALITÄTSARMATUREN